

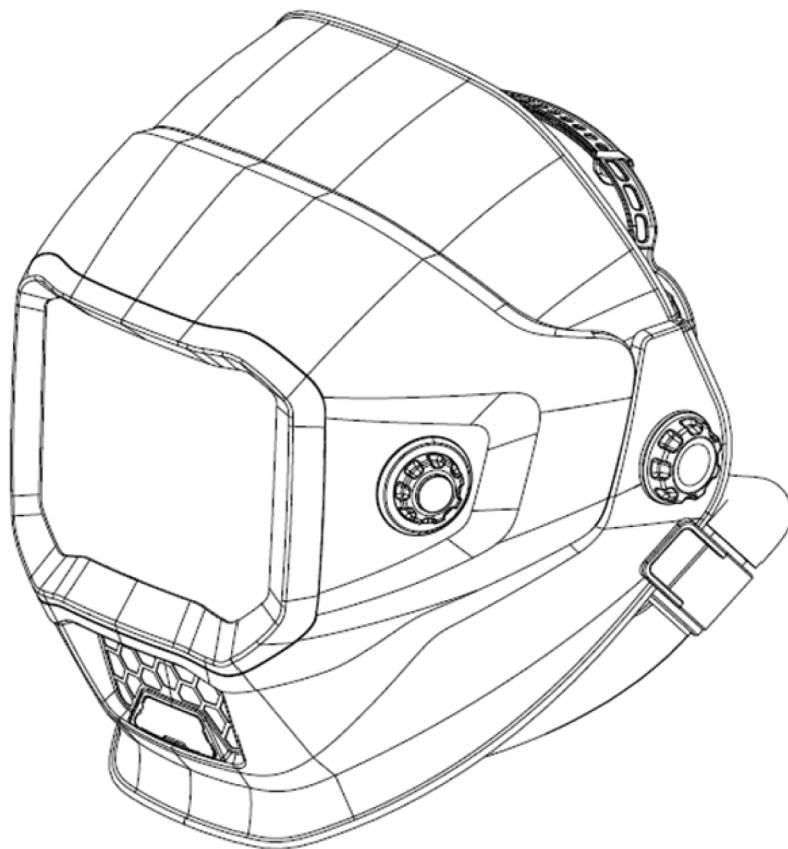

Sentinel A70 Air PRO



PAPR-valmidusega keevituskiiver tumeneb automaatselt

Kasutusjuhend ja varuosade loend

PALUN LUGEGE JA MÕISTKE ENNE KASUTAMIST KÕIKI JUHISEID. HOIDKE
KÄESOLEV JUHEND EDASISEKS KASUTAMISEKS ALLES.

Juhendi number: 0448 889 001
Redigeerimise kuupäev: 2026-01-16
Redaktsioon number: A
Keel: Eesti

Täielik kasutusjuhend
asukohas:



EU DECLARATION OF CONFORMITY

According to the Council Directive **(EU) 2016/425** entering into force 9 March 2016
This declaration of conformity is issued under the sole responsibility of the manufacturer.

Type of equipment

Welding Helmet

Type designation

Sentinel A70 Air PRO

0700 900 701

Brand name or trademark

ESAB

Manufacturer or his authorized representative established within the EEA**Name, address, and telephone No:**

ESAB Group (UK) Ltd
322 High Holborn, London, WC1V 2PB Great
Britain
Phone: +44 1992 768515

The following harmonized standard in force within the EEA has been used in the design:

EN ISO 16321-1:2022 Eye and face protection for occupational use. Part 1: General requirements
EN ISO 16321-2:2021 Eye and face protection for occupational use. Part 2: Additional requirements for
protectors used during welding and related techniques

EU Type Examination Certificate and Test Certificates issued by:

ECS GmbH - European Certification Service
Geschäftsführer
Obere Bahnstraße 74
73431 Aalen
Notified Body: 1883
performed and issued the EU type-examination certificate

By signing this document, the undersigned declares as manufacturer, or the manufacturer's authorized representative, that the equipment in question complies with the safety requirements stated above.

Date

Signature

Position

2024-05-28

Peter Burchfield

General Manager /
Equipment Solutions

CE 2024

1	OHUTUS	4
1.1	Sümbolite tähendus	4
1.2	Isetumeneva keevitusmaski ja filtri ohutusjuhised	4
1.3	Ohutusabinõud	5
1.4	Hoiatus California ettepanekust 65	9
1.5	Regulatiivne teave	9
2	SISSEJUHATUS	10
2.1	Rakendusulatus	10
2.2	Tooniastmed	10
2.3	Sertifikaat ja kontrollmärgised	11
2.4	Sertifitseerimismärkide selgitus	11
3	TEHNILISED ANDMED	13
4	KASUTAMINE	14
4.1	Patareinäidik	14
4.2	Aku laadimine	14
4.3	LCD-ekraani aktiveerimine	14
4.4	Välise juhtimisfunktsiooni lukustamine/avamine	14
4.5	Tooni numbri valimine	15
4.6	Tundlikkuse seadmine	15
4.7	Viivituse seadmine	15
4.8	Lõikerežiim	16
4.9	Parameetrite salvestamine mällu	16
4.10	Valikulised sätted	16
4.11	Töötule kasutamine	18
4.12	Ülespööratava ADF-visiiri eemaldamine/paigaldamine	18
4.13	Maski kohandamine kandmiseks	19
5	HOOLDAMINE	21
5.1	Lihvimisklaasi vahetamine	21
5.2	ADF-i välimise katteklaasi vahetamine	21
5.3	ADF-i sisemise katteklaasi vahetamine	21
5.4	LED-töötule katteklaasi vahetamine	22
5.5	Tagumise T-ühenduse, õhuvooliku ja vooliku tulekindla katte vahetamine	22
5.6	Isetumeneva filtri (ADF) ja patareikorpuse vahetamine	23
5.7	Seadmete puhastamine	24
6	VEAOTSING	25
	VARUOSAD	26

1 OHUTUS

1.1 Sümbolite tähendus

Selles juhendis: tähendab Tähelepanu! Olge valvel!



OHT

Tähendab otsest ohtu, mis juhul, kui seda ei väldita, põhjustab otsese raske kehavigastuse või surma.



HOIATUS!

Tähendab potentsiaalset ohtu, mis võib põhjustada kehavigastuse või surma.



ETTEVAATUST!

Tähendab ohtu, mis võib põhjustada kerge kehavigastuse.



HOIATUS!

Enne kasutamist lugege läbi ja tehke omale selgeks kasutusjuhendi juhised ning järgige kõiki märgiseid, töötajate ohutuspraktikaid ja ohutuse teabelehti (SDS).



1.2 Isetumeneva keevitusmaski ja filtri ohutusjuhised

Enne kasutamist

Isetumenev keevitusmask tarnitakse kokkupanduna, aga enne selle kasutamist tehke järgmised toimingud.

- Kohandage maski, et see kasutajale paras oleks.
- Kontrollige patareide pindu ja kontakte, vajadusel puhastage.
- Veenduge, et patarei oleks heas korras ja õigesti paigaldatud.
- Määrake tööks sobiv viiteaeg, tundlikkus ja tooni number.

Kasutamine

- See mask ei sobi laserkeevituseks.
- Ärge asetage maski ja isetumenevat filtrit kuumale pinnale.
- Mask ei kaitse tugevast löögist tuleneva ohu korral.
- Mask ei kaitse plahvatuste ega söövitavate vedelike eest.
- Kui mask ei tumene kaare süütamisel, lõpetage kohe keevitamine ja pöörduge ESAB-i poole.
- Ärge kastke filtrit vette.
- Kandja nahaga kokkupuutuvad materjalid võivad teatud juhtudel põhjustada allergilisi reaktsioone.
- Filtrit tohib kasutada ainult koos sisemise kattedklaasiga.

Hooldus

- Kiivrit tuleb hoida jahedas, kuivas ja pimedas kohas. Enne pikaajalist ladustamist eemaldage aku.
- Filtrit tuleb kaitsta vedelike ja mustuse eest.
 - Puhastage filtri pinda regulaarselt puhta vee ja ebemevaba või mikrokiudlapiga, ärge kasutage tugevatoimelisi puhastuslahuseid. Hoidke andurid ja päikesepatareid alati puhtad, kasutage ebemevaba või mikrokiud lappi.
 - Vahetage mõranenud/kriimustatud/auklik kattedklaas korrapäraselt välja. Vältige kiivri asetamist otse kattedklaasile, et vältida selle enneaegset kahjustamist.
- Filtri avamine või muutmine on keelatud. Sees ei ole kasutaja poolt hooldatavaid osi.
- Ärge muutke filtrit ega maski, kui muudatust pole selles juhendis ette nähtud.

- Kasutage ainult selles juhendis kirjeldatud varuosi.
- Volitamata muudatuste tegemise ja varuosade asendamise korral kaotab garantii kehtivuse ja tekib kasutaja vigastuste oht.
- Ärge kasutage filtriklaasil või muudel maski osadel lahusteid.

1.3 Ohutusabinõud



HOIATUS!

Ohutusabinõud on mõeldud teie kaitseks. Nendes võetakse kokku ohutusalases lisateabes nimetatud viidetest pärit hoiatav teave. Enne paigaldamise või töötamisega alustamist lugege kindlasti läbi allpool loetletud ohutusabinõud ja kõik muud juhendid, materjaliohutuse teabelehed, sildid jne ning järgige neid. Ohutusuete eiramine võib põhjustada vigastusi või surma.



KAITSKE ENNAST JA TEISI

Mõned keevitus-, lõikamis- ja õõnestamisprotsessid on valjud ning nende ajal on vaja kanda kõrvakaitsmeid. Nii nagu päike, kiirgab kaar ultraviolett-(UV) ja muud kiirgust ning võib kahjustada nahka ning silmi. Kuum metall võib tekitada põletusi. Õnnetuste ärahoidmiseks on oluline õppida protsesse õigesti tegema ja seadmeid õigesti kasutama. Seetõttu pidage silmas järgmist.

1. Kandke keevituskiivrit, mis on varustatud õiget tooni filtriga, et kaitsta nägu ja silmi keevitamisel või selle jälgimisel.
2. Kandke tööpiirkondades alati külgakatetega kaitseprille, isegi kui vajalikud on ka keevituskiiver, kaitsemask ja lisaohutusprillid.
3. Kasutage kaitsemaski, mis on varustatud õige filtri ja katteplaatidega, et kaitsta töötades või töötamist pealt vaadates oma silmi, nägu, kaela ning kõrvu sädemete ja kaare kiirte eest. Õelge juuresviibijatele, et nad ei vaataks kaart ning hoiaks eemale elektrikaare kiirtest või kuumast metallist.
4. Kandke kaitseks tulekindlaid küünarvarreni ulatuvaid kindaid, tihedat pikkade käistega särki, käänisteta pükse, pahkluid katvaid jalanõusid ning keevituskiivrit või -peakatet, et kaitsta end kaare kiirte ja kuumade sädemete või kuumast metallist eest. Kiirgava kuumuse ja sädemete eest kaitsmiseks võib vajalik olla ka tulekindel põll.
5. Kuumad sädemed või kuum metall võivad sattuda üleskeeratud käistesse, pükste käänistesse või taskutesse. Käised ja kraed peavad olema kinni nõõbitud ning riiete esiküljel ei tohi olla taskuid.
6. Kaitske teisi töötajaid kaare kiirte ja kuumade sädemete eest sobivate mittesüttivate vaheseinade või kardinate abil.
7. Räbu eraldumise korral või lihvimisel kasutage kaitseprillide peal lisaohutusprille. Eraldunud räbu võib olla kuum ja lennata kaugele. Juuresviibijad peaksid samuti kasutama kaitseprillide peal lisaohutusprille.



TULEKAHJUD JA PLAHVATUSED

Leekidest ja kaarest pärit kuumus võib põhjustada tulekahjusid. Kuum räbu või kuumad sädemed võivad samuti põhjustada tulekahjusid ja plahvatusi. Seetõttu pidage silmas järgmist.

1. Kaitske ennast ja teisi lendlevate sädemete ja kuumast metallist eest.
2. Eemaldage tööpiirkonnast kõik tuleohtlikud materjalid või katke materjalid kaitsva mittesüttiva kattedega. Tuleohtlike materjalide hulka kuuluvad puit, riie, saepuru, vedel- ja gaaskütused, lahustid, värvid, pindkattedega paberid jne.
3. Kuumad sädemed või kuum metall võivad kukkuda läbi põranda- või seinapragude või lõhede ning põhjustada alumisel korrusel varjatud hõõguva tule või tulekahju. Veenduge, et sellised avaused on kaitstud kuumade sädemete ja kuumast metallist eest.

- Ärge keevitage, lõigake ega kuumtöödelge enne, kui töödeldav detail on täielikult puhastatud, et sellel poleks aineid, mis võivad tekitada kergsüttivaid või mürgiseid aure. Ärge kuumtöödelge suletud mahuteid, sest need võivad plahvatada.
- Hoidke kiireks kasutamiseks käepärast tulekustutusvahendid, näiteks aiavoolik, vee-, liivaämber või kaasaskantav tulekustuti. Veenduge, et teaksite, kuidas seda kasutada.
- Ärge kasutage nõuetele mittevastavaid vahendeid. Näiteks võib ülekoormatud keevituskaabel üle kuumeneda ja tekitada tuleoahu.
- Pärast töö lõpetamist kontrollige tööpiirkonda, et veenduda, et seal poleks kuumasid sädemeid ega kuumat metalli, mis võiksid hiljem tulekahju põhjustada. Kasutage vajadusel tulekahjude avastamisele pühendunud töötajaid.



ELEKTRILÖÖK

Kokkupuude pingestatud elektriliste osade ja pindadega võib põhjustada raskeid vigastusi või surma. ÄRGE kasutage vaheldusvoolu rakendavat keevitusvoolu niisketes kohtades, siis kui liikumine on takistatud või on oht kukkuda. Seetõttu pidage silmas järgmist.

- Veenduge, et toiteallika raam (korpus) oleks ühendatud sisendvoolu maandussüsteemiga.
- Ühendage töödeldav detail sobiva elektrimaandusega.
- Ühendage töökaabel töödeldava detailiga. Halb või puuduv ühendus võib anda teile või teistele surmava elektrilöögi.
- Kasutage õigesti hooldatud varustust. Vahetage kulunud või kahjustatud kaablid välja.
- Hoidke kõike kuivana, sealhulgas riideid, tööpiirkonda, kaableid, põletit/elektroodihoidikut ja toiteallikat.
- Veenduge, et kõik teie kehaosad oleksid isoleeritud nii töödeldavast detailist kui ka maapinnast.
- Kui töötate kitsas kohas või niiskes piirkonnas, ärge seiske otse metalli või maapinna peal; seiske kuivadel laudadel või isoleeritud platvormil ning kandke kummitallaga jalanõusid.
- Enne voolu sisselülitamist pange kätte kuivad aukudeta kindad.
- Enne kinnaste eemaldamist lülitage vool välja.
- Konkreetsed soovitusel maanduse kohta leiate ANSI/ASC standardist Z49.1. Ärge ajage tööjuhet ja maanduskaablit omavahel segamini.



ELEKTRI- JA MAGNETVÄLJAD

Võivad olla ohtlikud. Ükskõik millist juhti läbiv elektrivool tekitab lokaalse elektromagnetvälja (EMF). Keevitus- ja lõikamisvool tekitab elektromagnetvälja keevituskaablite ning -masinate ümber. Seetõttu pidage silmas järgmist.

- Südamestimulaatoreid kasutavad keevitajad peaks enne keevitamist pidama nõu oma arstiga. Elektromagnetväljad võivad häirida mõnede südamestimulaatorite tööd.
- Kokkupuutel elektromagnetväljadega võib olla muid mõjusid tervisele, mida ei teata.
- Keevitajad peaks elektromagnetväljadega kokkupuute vähendamiseks toimima järgmiselt.
 - Hoidke elektroodi- ja töökaablit koos. Võimalusel kinnitage need lindiga.
 - Ärge keerake põleti- või töökaablit ümber oma keha.
 - Ärge paigutage ennast põleti ja töökaablite vahele. Juhtige kaablid oma kehast mööda samalt küljelt.
 - Ühendage töökaabel töödeldava detailiga võimalikult keevituskoha lähedalt.
 - Hoidke keevitusseadme toiteallikas ja kaablid kehast võimalikult kaugel.



AURUD JA GAASID

Aurud ja gaasid võivad põhjustada ebamugavust või vigastusi, eriti kinnistes ruumides. Kaitsegaasid võivad põhjustada lämbumist. Seetõttu pidage silmas järgmist.

- Hoidke pead aerosoolidest kaugel. Ärge hingake auru ja gaase sisse.

2. Tagage tööpiirkonnas alati loomulikul või mehaanilisel viisil piisav ventilatsioon. Ärge keevitage, lõigake ega õõnestage selliseid materjale nagu galvaanitud teras, roostevaba teras, vask, tsink, plii, berüllium või kaadmium, kui korralik mehaaniline ventilatsioon pole tagatud. Ärge hingake sisse neist materjalidest eralduvaid aure.
3. Ärge töötage rasvaärastuse ja pihustamistööde lähedal. Kuumus või kaar võib reageerida klooritud süsivesinike aurudega, moodustades väga mürgise gaasi fosgeeni ja muid ärritavaid gaase.
4. Kui tunnete töötamise ajal ajutiselt, et teie silmad, nina või kurk on ärritunud, on see märk sellest, et ventilatsioon pole piisav. Lõpetage töö ja tehke kõik vajalik tööpiirkonna ventilatsiooni parandamiseks. Ärge jätkake töötamist, kui füüsiline ebamugavus ei kao.
5. Konkreetsed soovitused ventilatsiooni kohta leiate ANSI/ASC standardist Z49.1.
6. HOIATUS. Kui toodet kasutatakse keevitamiseks või lõikamiseks, tekitab see aure või gaase, mis sisaldavad California osariigile teadaolevalt sünnidefekte ja mõnel juhul vähki põhjustavaid kemikaale (California tervishoiu- ja ohutusseadustiku paragrahv 25249.5 jj)



BALLOONIDE KÄITLEMINE

Balloonid võivad vale käitlemise korral lõhkeda ja gaasi kiiresti välja lasta. Ballooni ventiili või rõhuvabastusseadme ootamatu lõhkemine võib viia vigastuste või surmani. Seetõttu pidage silmas järgmist.

1. Asetage balloonid kuumusest, sädemetest ja leekidest eemale. Ärge kasutage kunagi ballooni peal kaarleeki.
2. Kasutage toimingu jaoks sobivat gaasi ja sobivat rõhu alandamise regulaatorit, mis on loodud töötama surugaasiballoonist. Ärge kasutage adaptereid. Hoidke voolikuid ja liitmikuid heas korras. Regulaatori surugaasiballooni külge kinnitamiseks järgige tootja kasutusjuhiseid.
3. Kinnitage balloonid alati kettide või rihmade abil püstiselt käsikäru, kinnitussõlme, pingi, seina, posti või raami külge. Ärge kunagi kinnitage balloone töölaua või liitmike külge, kus need võivad muutuda elektriühela osaks.
4. Kui te ballooni ei kasuta, hoidke selle ventiile suletuna. Kui regulaator pole ühendatud, kasutage ventiili kaitsekorki. Balloonide kinnitamiseks ja liigutamiseks kasutage sobivat käsikäru.



LIIKUVAD OSAD

Liikuvad osad, nagu ventilaatorid, rootorid ja rihmad, võivad tekitada vigastusi. Seetõttu pidage silmas järgmist.

1. Hoidke kõik luugid, paneelid, kaitsepiirded ja katted suletult ning kindlalt paigas.
2. Enne üksuse paigaldamist või ühendamist peatage mootor või ajamissüsteem.
3. Katteid tohivad eemaldada ainult asjakohase väljaõppega isikud hoolduse ja tõrkeotsingu eesmärgil.
4. Seadmete tahtmatu käivitumise vältimiseks hoolduse ajal ühendage akult lahti miinusjuhe (-).
5. Hoidke käed, juuksed, avarad rõivad ja tööriistad liikuvatest osadest eemal.
6. Pange paneelid ja katted oma kohale tagasi ning sulgege ukсед pärast hoolduse lõppemist ja enne mootori käivitamist.



HOIATUS!

KUKKUVAD SEADMED VÕIVAD VIGASTUSI TEKITADA

- Seadme tõstmiseks kasutage ainult tõsteaasa. ÄRGE kasutage töös olevat varustust, gaasiballoone või muid tarvikuid.
- Kasutage seadme tõstmiseks ja toetamiseks sobiva võimsusega vahendeid.
- Kui kasutate seadme liigutamiseks kahveltõstukit, veenduge, et selle kahvlid oleksid piisavalt pikad, et ulatuda seadme teisele poole.
- Kõrgemast asukohast töötades hoidke kaablid ja juhtmed liikuvatest sõidukitest eemal.



HOIATUS! SEADME HOOLDAMINE

Seadme vale või ebapiisav hooldamine võib põhjustada kehavigastuste või surmaga lõppeda võivaid õnnetusi. Seetõttu pidage silmas järgmist.

1. Kõiki seadme paigaldus- ja hooldustöid ning tõrkeotsingutoiminguid peab tegema vastava kvalifikatsiooniga personal. Ärge tehke elektrisüsteemidega seotud töid, kui teil puudub vastav erikvalifikatsioon.
2. Enne toiteallika sisemuses mis tahes hooldustööde alustamist tuleb lahutada toiteallika elektrivooluvarustus.
3. Hoidke kõik kaablid, maandusjuhe, ühendused, toitejuhe ja toiteallikas turvaliselt töökorras. Ärge kunagi kasutage vigast või rikkis seadet.
4. Ärge väärkasutage seadet või tarvikuid. Hoidke seade eemal kuumusallikatest (nt ahjud, põletid, kolded), mürkainetest keskkondadest (nt veelombid), õlidest ja määretest, söövitavatest keskkondadest ja rasketest ilmastikuoludest.
5. Hoidke kõik ohutusseadised ja korpuse katted oma kohal ja heas töökorras.
6. Kasutage seadet üksnes sihtotstarbeliselt. Ärge muudke ega modifitseerige seadet.



HOIATUS! KEEVITUSMASKI KRITEERIUMID

1. Z87.1-le vastav kaitse antakse ainult sellisel juhul, kui on tagatud, et toode on kokku pandud vastavalt tootja juhistele.
2. Kui retseptiprillide peal kanda kaitseprille kaitseks suure kiirusega paiskuvate osakeste eest, võivad need lööke edasi kanda ja olla kandjale ohtlikud.
3. Kui löögi tähisele järgneb täht „T”, võib kaitseprille kasutada kaitseks suure kiirusega paiskuvate osakeste eest äärmuslik temperatuuri korral. Kui löögi tähisele ei järgne tähte „T”, tohib kaitseprille kasutada kaitseks suure kiirusega paiskuvate osakeste eest ainult toatemperatuuril.
4. Vajalik on kogu kaitse visuaalne kontroll enne iga kasutuskorda.
5. See kaitse sobib peakujulisele mudelile 1-M.
6. Kaitasel võib olla mõju värvide äratundmisele ja/või signaalvalguse tuvastamisele.
7. Löögi alla sattunud kaitsmeid ei tohi kasutada, need tuleb ära visata ja välja vahetada.
8. Kui löögitaseme sümbolid ei ole võrdsed nii klaasil/filtril kui ka raamil, siis määratakse kogu kaitsele madalam tase.
9. Koodi numbritele/tähele 7, 9, CH vastaval kaitasel on olemas täielik kaitse ainult tingimusel, et vastavad sümbolid on võrdsed nii klaasil kui ka raamil.
10. Ei sobi sõitmiseks ja maanteel kasutamiseks.



ETTEVAATUST! OHUTUSALANE LISATEAVE

Lisateabe saamiseks kaarkeevitusseadmete kasutuspõhimõtete ja ohutuspraktikate kohta küsige oma tarnijalt juhendi „Kaarkeevituse, löikamise ja õhkkaarlõikamise ettevaatusabinõud ja ohutuspraktikad” koopiat, vorm 52-529.

Soovitame lugeda järgmisi väljaandeid.

- ANSI/ASC Z49.1 - “Safety in Welding and Cutting”
- AWS C5.5 - “Recommended Practices for Gas Tungsten Arc Welding”
- AWS C5.6 - “Recommended Practices for Gas Metal Arc welding”
- AWS SP - “Safe practices” - Reprint, Welding Handbook
- ANSI/AWS F4.1 - “Recommended Safe Practices for Welding and Cutting of Containers That Have Held Hazardous Substances”
- OSHA 29 CFR 1910 - "Safety and health standards"
- CSA W117.2 - "Code for safety in welding and cutting"
- NFPA Standard 51B, “Fire Prevention During Welding, Cutting, and Other Hot Work”
- CGA Standard P-1, “Precautions for Safe Handling of Compressed Gases in Cylinders”
- ANSI Z87.1, "Occupational and Educational Personal Eye and Face Protection Devices"

1.4 Hoiatus California ettepanekust 65



HOIATUS!

Keevitus- või lõikeseadmed tekitavad aure või gaase, mis sisaldavad California osariigile teadaolevalt sünnidefekte ja mõnel juhul vähki põhjustavaid kemikaale. (California tervishoiu- ja ohutusseadustiku paragrahv 25249.5 jj)



HOIATUS!

Seda toodet kasutades võite kokku puutuda kemikaalidega, sealhulgas pliiga, mis California osariigile teadaolevalt põhjustavad vähki ja sünnidefekte või kahjustavad muul viisil viljastumisvõimet. Pärast kasutamist peske käsi.

Lisateavet leiate aadressilt www.P65Warnings.ca.gov.

1.5 Regulatiivne teave

Pange tähele, et muudatused või modifikatsioonid, mida nõuete täitmise eest vastutav osapool ei ole selgesõnaliselt heaks kiitnud, võivad tühistada kasutaja õiguse seadet kasutada.

See seade vastab FCC reeglite 15. osale. Kasutamisele kohalduvad kaks järgmist tingimust:

- (1) see seade ei tohi põhjustada kahjulikke häireid ja
- (2) see seade peab aktsepteerima kõiki häireid, sealhulgas tööd soovimatult mõjutada võivad häired.

2 SISSEJUHATUS

Sentinel A70 Air PRO on kerge keevituskiiver, mis on ette nähtud kasutamiseks elektrihaarkeevituses, et kaitsta UV-/infrapunavalguse, kuumuse ja sädemete eest mis tahes olukorras nii valgus kui pimedas. Keevituskiivrite kaitsevarjud on valitud nii, et saaks vältida keevituskaare poolt põhjustatud silmakahjustusi. Kiivrit ei pea keevitamise ajal üles ja alla pöörama; mõlemad käed jäävad seega vabaks.

ESAB pakub laias valikus keevitamisel vajalikke tarvikuid ja kaitsevahendeid. Tellimisinfo saamiseks pöörduge ESAB-i toodete kohaliku edasimüüja poole või külastage meie veebilehte.

2.1 Rakendusulatus

Keevituskiivrit Sentinel A70 Air PRO saab kasutada järgmiste tööde korral.

- Elektrood
- MIG
- Mag
- TIG (>=3A)

Sentinel A70 Air PRO keevituskiivrid **ei** sobi kasutamiseks lasersüsteemides ja oksüatsetüleeni keskkonnas (gaaskeevitusel). Keevitusfiltrit ei tohi kasutada muul otstarbel kui kaarkeevituseks. Ärge kasutage kiivrit kunagi sõiduki juhtimise ajal, sest see võib põhjustada valgusfoori tulede valesti tuvastamist.

Automaatne keevitusfilter toimib nii hästi äärmiselt vähese valguse tingimustes kui ka väga tugevas päikesevalguses.

2.2 Tooniastmed

Sentinel A70 Air PRO keevituskiivreid võib kasutada ainult seoses kaarkeevitusega. Järgnevas tabelis on näidatud, kuidas valida kõige sobivam tooniaste:

Welding process Orrelated techniques	Current internally in amperes													
	0.5	2.5	10	20	40	80	125	175	225	275	350	450		
	1	5	15	30	60	100	150	200	250	300	400	500		
E manual Flux cpe electrodes Fluxed stick electrodes					9	10	11	12	13	14				
MIG / Metal-Inert-Gas Argon (Ar/He) Steels, alloyed steels, Copper & its alloys etc.							10	11	12	13	14			
MIG / Metal-Inert-Gas Argon (Ar/He) Aluminium, copper, nickel And other alloys.							10	11	12	13	14	15		
TIG / Tungsten-Inert Gas Argon (Ar/H2) (Ar/He) All weldable metals such as steels, aluminium, Copper, nickel and their alloys.					9	10	11	12	13					
MAG / Metal-active Gas (Ar/Co2O2) (Ar/Co2/He/H2) Construction Steel, hardened & tempered steels Cr-Ni-steel, Cr-steel & other alloyed steels.							10	11	12	13	14	15		
Electric arc compressed air joining (Melt joining) carbon electrodes (O2) Flame grooving compressed air (O2)								10	11	12	13	14	15	
Plasma cutting (fusion cutting) All weldable metals see WIG Center and outer gas: Argon (Ar/H2) (Ar/He)								11	12	13				
Plasma cutting (Fusion cutting) Micro-plasma welding Center and outer gas: Argon (Ar/H2) (Ar/He)	2.5 4	5	6	7	8	9	10	11	12	13	14	15		
	0.5	2.5	10	20	40	80	125	175	225	275	350	450		

(1) Reeglina alustage liiga tumeda tooniga ja siis valige heledam toon, mis annab keevituskohta piisava nähtavuse, kasutamata nõrgemat kui miinimumtoon. Hapnikgaaskeevituse ja gaasloikamise puhul, kus põletist tuleb ere kollane valgus, on soovitatav kasutada filtriklaasi, mis absorbeerib töö ajal kollase või naatriumivalguse osa nähtava valguse spektrist.

⁽²⁾ Need väärtused kehtivad olukordades, kus kaar on selgelt näha. Kogemused on näidanud, et kui töödetaill varjab kaare, siis võib kasutada heledamaid filtreid. Andmed standardist ANSI Z49.1-2005.

2.3 Sertifikaat ja kontrollmärgised



Euroopa vastavusmärgis.

See kinnitab, et toode vastab PPE määruse 2016/425 nõuetele.

2.4 Sertifitseerimismärkide selgitus

Keevituskiiver

EN ISO 16321: 16321 ESAB W15 E 1-M CE

16321 = standardi number

ESAB = tootja kood

W15 = keevitusfiltri maksimaalne tooni number

E = löögitase (120 m/s)

1-M = peakuju suurus

CE = Euroopa vastavus

Eesmine/sisemine katteklaas

EN ISO 16321: ESAB 1 E CE

ESAB = tootja kood

1 = täiustatud optiline jõudlus

E = löögitase (120 m/s)

CE = Euroopa vastavus

Automaatselt tumenev filter

EN ISO 16321: 16321 ESAB W3/5-13 V1 CE

16321 = standardi number

ESAB = tootja kood

W = keevitusfilter

3 = heledusskaala number

Seda kiivrit on katsetanud ja sertifitseerinud:

ECS GmbH

Huettfeldstrasse 50, Obere Bahnstrasse 74

73430 AALEN, SAKSAMAA

Teavitatud asutuse number 1883

Sentinel A70 Air PRO kiiver, kui seda kasutatakse vastavalt tootja juhistele ja EPR-X1.1 õhupuhuri seadmele (0700500920), vastab järgmisele hingamisstandardile:

EN12941:1998+ A2:2008 TH3P

Seda ESAB EPR-X1.1 PAPR-iga kiivrit katsetas ja sertifitseeris:

**Moodul B teavitatud asutus: Vyzkumny ustav bezpecnosti prace, v. v. i., Jeruzalemska
1283/9,**

110 00 Praha 1, Tšehhi Vabariik

Teavitatud asutuse number 1024

3 TEHNILISED ANDMED



Mõõtmed p × l × k	298 × 286 × 332 mm
Mass	1200 g
Optiline klass	ISO V1
Vaateala	123 × 76 mm (4,65" × 2,8")
Keevituskaare andurid	4
Heledus	DIN 3
Lihvimise olek	DIN 3
Keevitusrežiim	Varjutusnumbri vahemik 5–13
Tooni reguleerimine	Sisemine ja väline digitaalne juhtimine
Toitelüliti Sees/Väljas	Automaatne sisse-/väljalülitus
Tundlikkuse reguleerimine	10-astmeline digitaalne juhtimine (sisemine ja välimine)
UV/IR-kaitse	Alati kuni toonini DIN 16
Vooluvõrk	Päikesepatarei, Laetav liitium-ioonaku
Lülitusaeg	1/25 000 s. heledast tumedaks
Lihvimine	Jah – ülespööratava ADF-disaini abil
Lõikamine	Valitav varjundist 5-13
Viiteaeg (tumedast heledaks)	10-astmeline digitaalne juhtimine (sisemine ja välimine) 0,1 ~ 0,9 s jooksul
Nõrga voolutugevusega TIG-keevitus	≥ 3 amprit
Töötemperatuur	-10 kuni 65 °C (+14 kuni 149 °F)
Ladustamistemperatuur	-20 kuni 85 °C (-4 °F kuni 185 °F)
Kinnitatud sertifikaadid	CE, ANSI Z87.1, CSA Z94.3, AS/NZS 1338.1 CE EN 12941 (koos EPR-X1.1 PAPR-iga)

4 KASUTAMINE

4.1 Patareinäidik

Selle automaatselt tumeneva filtri (ADF) toiteallikaks on laetav patareid.

Sümbol  näitab patareid praegust olekut.

Laadige patareid, kui näidikul on sümbol  ja  punane LED põleb ühtlaselt.

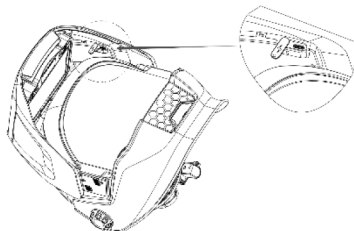

4.2 Aku laadimine



HOIATUS!

Enne esmakordset kasutamist laadige patareid täis! Laadige patareid, kui süttib LED-tuli „Aku tühjeneb“.

- 1) Leidke USB-C laadimisport.
- 2) Avage laadimispesa kaitsekate.
- 3) Laadige, kasutades kaasasolevat USB-C tüüpi kaablit, mis on ühendatud 5V/2A toiteallikaga.

ADF-i ekraanil kuvatakse laadimise olek.

4.3 LCD-ekraani aktiveerimine

- 1) LCD-ekraani aktiveerimiseks vajutage suvalist nuppu isetumeneva filtri (ADF) juhtpaneelil või vajutage välist nuppu.

LCD-ekraan lülitub automaatselt välja 3 sekundi pärast, kui ühtegi toimingut ei tehta. LCD-ekraanil olevad sümbolid põlevad reguleerimise ajal kollase plokina.

4.4 Välise juhtimisfunktsiooni lukustamine/avamine



HOIATUS!

Välise juhtimise kasutamisel avage deblokeerige juhtimisfunktsioon!

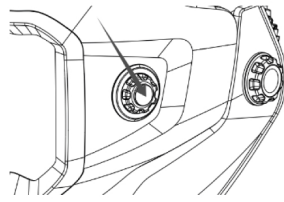

- 1) Välise juhtimisfunktsiooni deblokeerimiseks vajutage välist nuppu, nagu on näidatud järgmisel joonisel.



Välise juhtimisfunktsioon lukustub, kui LCD-ekraan on tühi või passiivne.



4.5 Tooni numbri valimine

Toonivalikut saab reguleerida ainult keevitusrežiimi kasutamisel.

- 1) Valige „Keevitusrežiim“, vajutades välist nuppu kauem kui 2 sekundit või vajutage ADF-i sisemisel juhtpaneelil nuppu „Režiim“.
- 2) Valige tooni number, vajutades kiivril välist nuppu või vajutage ADF-i sisemisel juhtpaneelil nuppu „Määra“. Kui seadistus on reguleerimiseks valmis, põleb tooni number kollase plokina.
- 3) Pöörake välist juhtketast, et reguleerida tooni vahemikus 5–13, või vajutage  tooni numbri suurendamiseks või  selle vähendamiseks ADF-i sisemisel juhtpaneelil.
- 4) Valige oma keevitus- või lõiketöök sobiv tooni number vastavalt käesoleva juhendi tooniastmete tabelile.

4.6 Tundlikkuse seadmine

Tundlikkust saab reguleerida ainult keevitusrežiimi kasutamisel.



- 1) Valige „Keevitusrežiim“, vajutades välist nuppu kauem kui 2 sekundit või vajutage ADF-i sisemisel juhtpaneelil nuppu „Režiim“.
- 2) Valige tundlikkuse säte, vajutades välist nuppu, kuni säte „Tundl“ on kollase kastiga valgustatud, või vajutage nuppu „Määra“ ADF-i sisemisel juhtpaneelil.
- 3) Tundlikkuse taseme reguleerimiseks tasemelt 1-10 pöörake välist juhtnuppu või vajutage  tundlikkuse taseme suurendamiseks ja  tundlikkuse taseme vähendamiseks ADF-i sisemisel juhtpaneelil.

See võimaldab ADF-il muutuda erinevate keevitusprotsesside puhul rohkem või vähem kaarevalguse suhtes tundlikuks muutuda.

- Madal tundlikkus sobib kasutamiseks väljas, kus on liigsed ümbritsevad/keskkonna valgustingimused, ja/või suurema voolutugevusega SMAW ja FCAW toimingute ajal.
- Kõrge tundlikkus sobib madala voolutugevusega keevitamiseks, mida tavaliselt kasutatakse GTAW või GMAW toimingute puhul.
- Tavalistes keevitustingimustes on soovitatav kasutada kõrgemat tundlikkuse seadistust.

4.7 Viivituse seadmine



Viivitust saab reguleerida ainult keevitusrežiimi kasutamisel.

- 1) Valige „Keevitusrežiim“, vajutades välist nuppu kauem kui 2 sekundit või vajutage ADF-i sisemisel juhtpaneelil nuppu „Režiim“.
- 2) Valige viivituse säte, vajutades välist nuppu, kuni sätet „Viivitus“ valgustatakse kollase kastiga, või vajutage sisemisel ADF-i juhtpaneelil nuppu „Määra“.
- 3) Pöörake välist juhtseadist, et reguleerida viiteaega tasemelt 1-10, või vajutage  viivituse taseme tõstmiseks ja  viivituse taseme vähendamiseks sisemise ADF-i juhtpaneelil.

Viivituse sätte abil reguleeritakse aega, mis ADF-il kulub keevitamise järel helenemiseks toonile 3.





- Pikim aeg on umbes 0,9 sekundit, olenevalt keevituspunkti temperatuurist ja määratud toonist. See säte sobib ideaalselt suure voolutugevusega keevitamiseks, kus keevisõmblusele tekib järelhelendus.
- Lühim aeg on umbes 0,1 sekundit, olenevalt keevituspunkti temperatuurist ja määratud toonist. See säte sobib ideaalselt lühikese keevitusajaga nakkekeevituseks või tootmiskeevituseks.

4.8 Lõikerežiim

- 1) Valige „Lõikerežiim“, vajutades välist nuppu kauem kui 2 sekundit, või vajutage nuppu „Režiim“ ADF-i sisemisel juhtpaneelil.
Valitud režiimi tähistamiseks kuvatakse sisemisel ekraanil „Lõikamine“ ja roheline LED-tuli vilgub pidevalt.
- 2) Pöörake välist juhtnuppu, et reguleerida tooni numbrit alates 5-13, või valige tooni number 5-13-st, vajutades  ja  ADF-i sisemisel juhtpaneelil.
- 3) Vajutage välist nuppu kauem kui 2 sekundit või vajutage ADF-i juhtpaneelil nuppu „Režiim“, et sisemine ADF-i juhtpaneel tagasi „keevitusrežiimile“ lülitada.



4.9 Parameetrite salvestamine mällu

Seadistatud parameetrid saab salvestada mällu. Kasutajad saavad mälust igal ajal meelde tuletada. Süsteem suudab salvestada kuni 20 parameetrikomplekti. Võtke näiteks mäluseade 1:

- 1) Valige toon, tundlikkus ja viivitus eelmiste sammude kohaselt.
- 2) Vajutage nuppu  ADF-i juhtpaneelil kauem kui 2 sekundit ja valige mälu seadeks „1“, vajutades  või .
- 3) Vajutage nuppu „Määra“ või vajutage välist nuppu.
Mälu asukoht on asend „1“.
- 4) Samamoodi saab seadistada ka mälu 2 kuni 20.
Kasutajad saavad avada sätte MÄLU, valides esmalt mälupositsiooni, vajutades lühidalt „MÄLU“ ja seejärel valides  ja  abil soovitud mälunumbri. ADF lülitub automaatselt mälust valitud seadistusele 10 sekundi pärast.

4.10 Valikulised sätted

- 1) Valikulise sätete menüü avamiseks vajutage ADF-i sisemisel juhtpaneelil nuppu „Määra“ kauem kui 2 sekundit.

2) Vajutage nuppe  ja , et valida erinevad parameetrisätted.

a) Ekraanisäästja

Valige SEES/VÄLJAS, vajutades nuppe  ja , ja seejärel vajutage kinnitamiseks ja väljumiseks „Määra“.

Kui valitud on „SEES“, kuvatakse LCD-ekraanil 24-tunnine kell.



b) KAAR – keevituskaare salvestamine

KAAR võimaldab salvestada aega, mille ADF on veetnud mis tahes tumenenud või aktiivses olekus.

Muu funktsiooni valimiseks vajutage nuppe  ja  ning väljuge, vajutades pärast ikooni „Välju“ valimist nuppu „Määra“



Kestus = ADF-i kogu aktiveerimisaeg ühe päeva jooksul. See säte kustutatakse ja ennistatakse „0“-le, kui kell jõuab „0:00“-ni. Kõigi andmete kustutamiseks vajutage „Määra“

Kuva = keevituse koguaeg. See kuvatakse LCD-ekraani vasakus nurgas, kui valitud on „SEES“.

Hiljutine = ARC-i aktiveerimise koguaeg 7 päeva jooksul. Andmete vaatamiseks vajutage „Määra“.





c) Bluetooth

Saadaval on Bluetooth, et ühendada kiivritoimingud mobiilseadmega. Kiivrit võib kasutada mobiilirakendusega ESAB, et muuta kiivri seadeid, vaadata andmeid ja leida kasulikke veebitööriistu. BT-funktsiooni sisse ja välja lülitamiseks vajutage valimiseks nuppe  ja  ning seejärel vajutage kinnitamiseks ja väljumiseks „Määra“.

LCD-ekraanil on Bluetoothi ikoon, kui funktsioon on seatud olekusse „on“ (sees).



d) Kell

Määrake praegune kuupäev ja kellaaeg, vajutades nuppe  ja  valitud väärtuse suurendamiseks ja vähendamiseks. Väärtuste seadistamine toimub järjekorras aasta -> kuu -> päev -> tund -> minutid -> Save and Exit/ Exit (Salvesta ja välju), vajutades nuppu „set“ (määra).

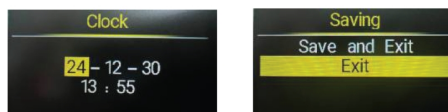

e) Aku

Patarei funktsioon näitab patarei tegelikku pinget reaalajas. Väljuge, vajutades nuppu „set“ (määra).

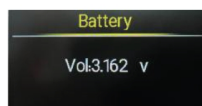

f) Teave

Teabefunktsioon kuvab seotud sertifikaadid, millega kiivrit on katsetatud.

Väljuge, vajutades nuppu „set“ (määra).



4.11 Töötule kasutamine

Põhikiivri all asuv LED-töötuli on varustatud oma AA-patareiga, mis asub peakatte tagaküljel.

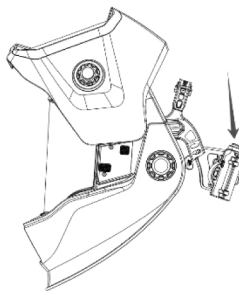

1) Töötule sisse- või väljalülitamiseks vajutage patareikorpuse peal asuvat nuppu.

Kaarleegi või tugeva ümbritseva valguse tuvastamisel lülitub töötuli automaatselt välja ja lülitub uuesti sisse, kui kaarleek on kustunud või ümbritsev keskkond hämaram. See tagab patarei parima tööea.

2) AA-patarei paigaldamiseks ja vahetamiseks tõstke patareile juurdepääsuks patareipesa kate üles.

4.12 Ülespööratava ADF-visiiri eemaldamine/paigaldamine

Sentinel A70 Air PRO kiivrit saab kasutada lihvimiskiivrina, keerates välimise ADF-visiiri üles või eemaldades välimise ADF-visiiri täielikult. Visiiri eemaldamine võimaldab paremat konfiguratsiooni pikema lihvimise või muude viimistlustööde ajal.



HOIATUS!

Keevitage ainult siis, kui ADF-visiir on kinnitatud ja langetatud asendis!

Välise ADF-visiiri eemaldamine

1) Tõstke väline ADF-visiir üles.

2) Vajutage mõlemat põhikiivri välisküljel asuvat ülemist nuppu.

- 3) Mõlemat nuppu vajutades libistage väline ADF-visiir eemaldamiseks ettepoole.

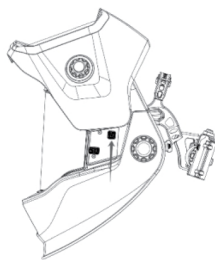

Välise ADF-visiiri paigaldamine

- 1) Tehke vastupidiselt eemaldamistoimingule, libistades ADF-visiiri juhtsoontesse. Väline ADF-visiir peab olema „tõstetud“ asendis.
- 2) Kui väline ADF-visiir on õigesti paigaldatud, klõpsatab see oma kohale põhikiivri mõlemal küljel.
- 3) **Enne keevitamist või löikamist veenduge, et väline ADF-visiir oleks õigesti ja kindlalt kinnitatud.**

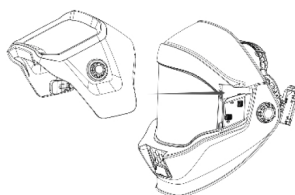

4.13 Maski kohandamine kandmiseks

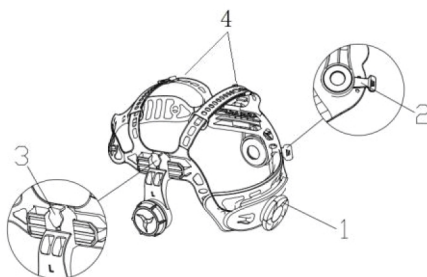

Keevitusmaski pähe panemine

- 1) Kasutades saki (näotihendi küljes), tõmmake näotihend lõua alla, asetage kiiver pähe ja pingutage hammasratast, keerates pearihma tagaküljel olevat ratast päripäeva.
- 2) Veenduge, et peakate on pea tagapoolel võimalikult kaugele alla tõmmatud.
- 3) Vajadusel paluge teise inimese abi, et tagada parim istuvus ja väikseimad vahed.



TÄHELEPANU!

Nagu kõigi suruõhuga varustatud PAPR-kiivrite puhul, peab kasutaja veenduma, et näotihendi elastne osa puutub vastu kasutaja nägu, on kasutaja kõrvade ees ja EI kata neid. See tagab kiivri sees oleva filtreeritud õhu õige õhusurve.

Peavõru ümbermõõdu reguleerimine

- 1) Pöörake peavõru tagaküljel olevat nuppu (1), et muuta peavõru üldine ümbermõõt suuremaks või väiksemaks.

Seda saab teha maski kandes ja see võimaldab hõlpsalt mikrotasandil pinget reguleerida, et hoida kiiver kindlalt peas, ilma et see oleks liiga pingul.
- 2) Kui peavõru on peas liiga kõrgel või liiga madalal, tuleb reguleerida üle pealae kulgevaid rihmu (4).
 - a) Vajutage rihma otsas olev lukustustihvt rihma avast välja, et rihma ots vabastada.
 - b) Lükake rihma kaks osa vajaduse järgi suuremale või väiksemale laiusele.
 - c) Pistke lukustustihvt läbi lähima augu.

ADF-i ja näo vahelise kauguse reguleerimine

- 1) Vajutage ja hoidke liuglukustusmehhanismi (3) mõlemal küljel ja liigutage peakinnitust maskis edasi-tagasi.
- 2) Veenduge, et liugur oleks oma asendisse tagasi lukustatud, ja veenduge, et klaasi ja mõlema silma vaheline kaugus on võrdne. See väldib ADF-i ebaühtlase tumeduse probleeme.

Vaatenurga reguleerimine

- 1) Kalde reguleerimine asub kiivri paremal küljel. Vabastage peakinnituse parempoolne pingutusnupp (2) ja liigutage soovitud asendi reguleerimiseks hooba ette või taha.
- 2) Pingutage parempoolse peakinnituse pingutusnupp uuesti.

5 HOOLDAMINE

5.1 Lihvimisklaasi vahetamine

Lihvimisklaas tuleb välja vahetada, kui see on kriimustatud või kahjustunud.

- 1) Vajutage põhja mõlemal küljel olevaid madalama paigutusega nuppe ja eemaldage lihvimisklaas, tõmmates seda ettepoole.

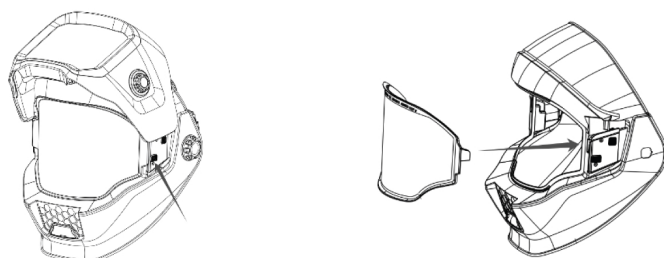

- 2) Lihvimisklaasi paigaldamiseks sisestage lihtsalt mõlemad küljed piludesse. Kui lihvimisklaas on õigesti paigaldatud, lukustub see automaatselt ja kostub klõpsatus.

5.2 ADF-i välimise katteklaasi vahetamine

ADF-i katteklaas tuleb välja vahetada, kui see on kriimustatud või kahjustunud.

- 1) Tõmmake eesmise katte kinnitusklambrit kinnituse eemaldamiseks mõlemalt küljelt.
- 2) Eemaldage katteklaas, haarates selle ülaosast ja tõmmates seda ettepoole.



- 3) Asetage uus klaas kiivrisse sisse, painutades õrnalt klaasi ja asetades vasak- ja parempoolsed servad ADF-i kiivris olevatesse piludesse.
- 4) Paigaldage eesmise katte kinnitusklamber tagasi.

5.3 ADF-i sisemise katteklaasi vahetamine

Sisemine ADF-i katteklaas tuleb välja vahetada, kui see on kriimustatud või kahjustunud.

- 1) Eemaldage ADF-visiir vastavalt juhendile „ADF-i pöördvisiiri eemaldamine ja paigaldamine“.
- 2) Tõstke sisemist ADF-i katteklaasi ADF-i ülaosas olevast õnarast. Sisemine katteklaas paindub ülespoole ja vabaneb kassetist.
- 3) Uue sisemise katteklaasi paigaldamiseks painutage klaasi õrnalt ja asetage vasak- ja parempoolsed servad hoideklambrisse.

5.4 LED-töötule katteklaasi vahetamine

LED-tule katteklaas tuleb välja vahetada, kui see on kahjustunud.

- 1) Eemaldage katteklaas, tõmmates klaas välja klaasi all keskel asuvat väljalõiget kasutades.



- 2) Paigaldage uus katteklaas, sisestades mõlemad servad klambrisse.

5.5 Tagumise T-ühenduse, õhuvooliku ja vooliku tulekindla katte vahetamine

- 1) Eemaldage vooliku mõlemalt küljelt kruvid.

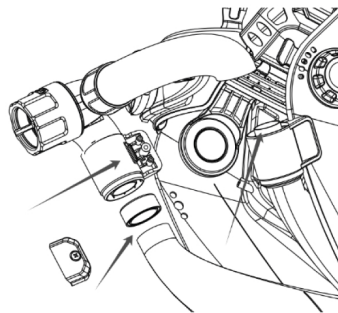

- 2) Eemaldage voolikukate ja vabastage voolik T-ühenduse küljest.

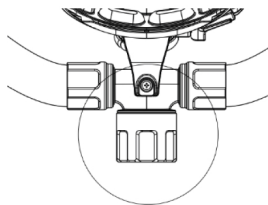

- 3) Eemaldage peakatte vooliku vahetüki kruvi.
- 4) Asendage see uue T-ühenduse lühikese voolikuga.
- 5) T-ühenduse lühikese vooliku paigaldamiseks tehke vastupidine toiming.

- 6) Eesmise vooliku kate vahetamiseks tõmmake lihtsalt takjakinnitussega õmblus ja sakid lahti. Paigaldage uus kate, järgides vastupidist protseduuri, nagu on näidatud alltoodud joonistel.

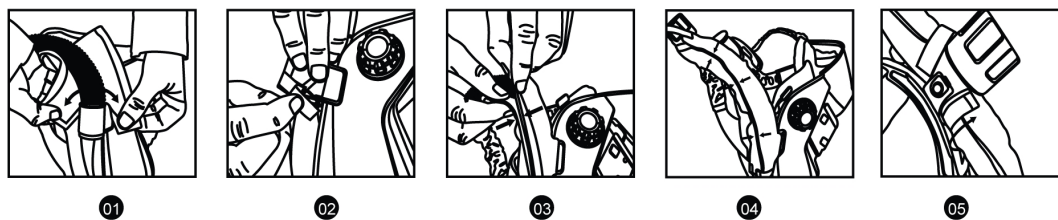

5.6 Isetumeneva filtri (ADF) ja patareikorpuse vahetamine

- 1) Eemaldage väliskate ja väliskatteklaas, nagu on kirjeldatud lõigus „ADF-i välisklaasi asendamine“.
- 2) Ühendage patarei kaabel ADF-i küljest lahti.

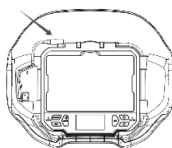

- 3) Vajutage kahte kinnitusklambrit ja eemaldage ADF kiivri esiküljelt.

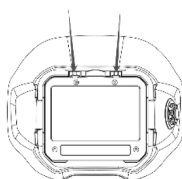

- 4) Paigaldage uus ADF, sooritades eemaldustoimingu vastupidiselt ja veendudes, et ADF on kahe kinnitusklambri abil oma kohale lukustatud.
- 5) Paigaldage välimine kattedeklaas ja kate.
- 6) Laetava patarei ja välise digitaalse ketta vahetamiseks eemaldage ristpeakruvikeeraja abil kolm kinnituskrugi.

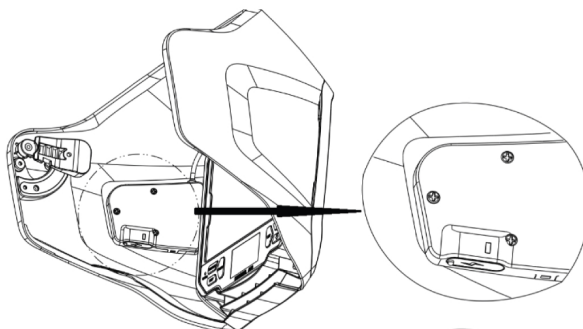

- 7) Paigaldage uus laetav patarei ja digitaalne ketas kinnituskruvide abil ja veenduge, et ADF oleks patareiga ühendatud.

5.7 Seadmete puhastamine



TÄHELEPANU!

Ärge kasutage tugevaid puhastuslahuseid.

- 1) Puhastage maski pehme, kuiva lapiga.
- 2) Puhastage kasseti pinda regulaarselt.

6 VEAOTSING

Vea tüüp	Võimalik põhjus	Parandusmeetmed
Ebaühtlane tumenemine või hämardumine	Siseraami vale asend	Kontrollige, kas siseraami edasi-/tagasisuunas reguleerimise punktid on siseraami mõlemal küljel seatud samasse asendisse. See tagab isetumeneva filtri (ADF) õige ja võrdse kauguse kasutaja silmadest.
ADF ei tumene ega vilgu	Eesmine kattedklaas on määrdunud või kahjustunud	Vahetage kattedklaas välja.
	Andurid on määrdunud	Puhastage anduri pinda.
	Keevitusvoolu tugevus on liiga väike	Suurendage tundlikkust.
	Patarei probleem	Kontrollige patareid ja veenduge, et see oleks heas seisukorras. Vt jaotist „Patarei laadimine“.
Aeglane reageerimiskiirus	Töötemperatuur on liiga madal	Ärge kasutage temperatuuril alla -5 °C .
Halb nähtavus	Eesmine/sisemine kattedklaas ja/või filter on määrdunud	Vahetage klaas välja.
	Ümbrus pole piisavalt valgustatud	Valgustage ümbrust rohkem.
	Tooni number on valesti määratud	Lähtestage tooni number.
	Kaitsekile on ikka välisel kattedklaasil	Enne esmakordset kasutamist veenduge, et kaitsekile on väliselt kattedklaasilt eemaldatud.
Keevituskiiver ei tundu turvalisena	Siseraam pole õigesti reguleeritud	Reguleerige siseraami uuesti.
	Siseraam on kahjustatud	Vahetage siseraam välja.

LISA

VARUOSAD

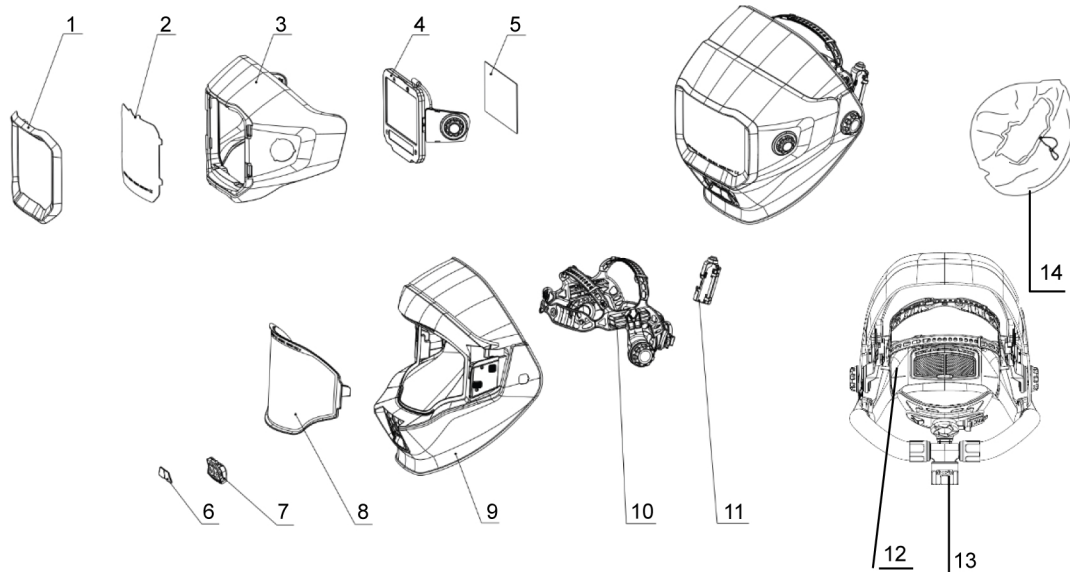

Item	Wear and spare part	Part number
1	A70 Air PRO front cover lens retainer	0700900702
2	A70 Air PRO front cover lens	0700900703
3	A70 Air PRO flip shell	0700900704
4	A70 Air PRO ADF	0700900705
5	A70 Air PRO inner cover lens	0700900707
6	A70 Air PRO LED light cover lens	0700900708
7	A70 Air PRO LED light kit	0700900709
8	A70 Air PRO large grind lens	0700900710
9	A70 Air PRO main shell	0700900712
10	A70 Air PRO headgear	0700900721
	Sentinel headgear occipital pad	0700600884
	Sentinel headgear sweatband	0700600869
11	A70 Air PRO LED light battery housing	0700900914
12	A70 Air PRO duct mesh filter	0700600876
13	A70 Air PRO duct t-link with hose	0700900715
14	A70 Air PRO face seal	0700900720
	A70 Air PRO short hose FR covers	0700900723



A WORLD OF PRODUCTS AND SOLUTIONS.



ESAB AB
Lindholmsallén 9
Box 8004
402 77 Göteborg
Rootsi
Telefon +46 (0) 31 50 90 00

ESAB Corporation
2800 Airport Road
Denton, TX 76207
USA
Telefon +1 800 378 8123

ESAB Holdings Ltd
322 High Holborn
WC1V 7PB
London, Suurbritannia
Telefon +44 (0) 1992 768515

Kontaktandmed leiate lehelt esab.com

manuals.esab.com

